

**МІНІСТЕРСТВО ОСВІТИ І НАУКИ УКРАЇНИ
ХАРКІВСЬКИЙ НАЦІОНАЛЬНИЙ ЕКОНОМІЧНИЙ УНІВЕРСИТЕТ
ІМЕНІ СЕМЕНА КУЗНЕЦЯ**

УХВАЛЕНО
Рішенням вченої ради
Харківського національного
економічного університету імені
Семена Кузнеця
від 14.01.2021 року протокол № 1

ВВЕДЕНО В ДІЮ
Наказом ректора Харківського
національного економічного
університету імені Семена Кузнеця
від 15.01.2021 року № 23
Володимир ПОНОМАРЕНКО



ОСВІТНЬО-ПРОФЕСІЙНА ПРОГРАМА

**«МІЖНАРОДНІ ВІДНОСИНИ, СУСПІЛЬНІ КОМУНІКАЦІЇ ТА
РЕГІОНАЛЬНІ СТУДІЇ»**

РІВЕНЬ ВИЩОЇ ОСВІТИ	перший
СТУПІНЬ ВИЩОЇ ОСВІТИ	бакалавр
ГАЛУЗЬ ЗНАНЬ	29 Міжнародні відносини
СПЕЦІАЛЬНІСТЬ	291 Міжнародні відносини, суспільні комунікації та регіональні студії

Харків
2021

ПРЕАМБУЛА

Склад робочої групи освітньо-професійної програми
«Міжнародні відносини, суспільні комунікації та регіональні студії»:

1. Коротков Дмитро Сергійович – гарант освітньої програми, кандидат політичних наук, доцент, доцент кафедри міжнародних відносин, політичних наук і практичної філософії.
2. Кузь Олег Миколайович – доктор філософських наук, професор, завідувач доцент кафедри міжнародних відносин, політичних наук і практичної філософії.
3. Романюк Олександр Іванович – доктор політичних наук, професор кафедри міжнародних відносин, політичних наук і практичної філософії.
4. Пастушенко Андрій Олександрович – кандидат історичних наук, доцент, доцент кафедри міжнародних економічних відносин.
5. Пробийголова Юлія Олександрівна – здобувач вищої освіти.
6. Дем'яненко Ольга Олександрівна – директор Департаменту по взаємодії з міжнародними агенціями та фінансовими установами Виконавчого комітету Харківської міської ради.

Розглянуто на засіданні кафедри міжнародних відносин, політичних наук і практичної філософії, протокол № 6, від 05.01.2021 р.

Розглянуто вченою радою факультету Міжнародних відносин і журналістики, протокол №2, від 11.01.2021 р.

ОП оновлено на підставі:

1. Законодавчих та нормативних актів: Законів України «Про освіту», «Про вищу освіту», Національного класифікатору професій ДК 003:2010;
2. Стандарту вищої освіти (Стандарт вищої освіти затверджено і введено в дію наказом Міністерства освіти і науки від 04.08.2020 р., № 1002);
3. Положення про розроблення, затвердження, моніторинг, періодичний перегляд та оновлення освітніх програм у Харківському національному економічному університеті імені Семена Кузнеця (нова редакція) (наказ № 237 від 30.12.2020 р.);
4. Аналізу ринку праці з урахуванням регіонального контексту (протокол № 1 від 25.08.2020 р. розширеного засідання кафедри міжнародного бізнесу та економічного аналізу);
5. Вивчення вітчизняного та зарубіжного досвіду (протокол № 1 від 25.08.2020 р. розширеного засідання кафедри міжнародного бізнесу та економічного аналізу);
6. Пропозицій роботодавців (протокол № 1 від 25.08.2020 р. розширеного засідання кафедри міжнародного бізнесу та економічного аналізу)

Рецензії-відгуки зовнішніх стейкхолдерів (додаються).

I. ЗАГАЛЬНА ХАРАКТЕРИСТИКА

Рівень вищої освіти	Перший (бакалаврський) рівень
Ступінь вищої освіти	Бакалавр
Галузі знань	29 Міжнародні відносини
Спеціальності	291 Міжнародні відносини, суспільні комунікації та регіональні студії
Освітня програма	Міжнародні відносини, суспільні комунікації та регіональні студії International relations, public communications and regional studies
Форми здобуття освіти, обсяг освітньої програми в кредитах ЄКТС та терміни навчання	очна (денна) форма – 240 кредитів, 3 роки 10 місяців; заочна форма – 240 кредитів, 4 роки 10 місяців
Мова(и) навчання / оцінювання	українська англійська
Структурний підрозділ відповідальний за ОП	Кафедра міжнародних економічних відносин Кафедра міжнародних відносин, політичних наук і практичної філософії.
Вимоги до зарахування	Набір на спеціальність освітнього рівня «бакалавр» здійснюється за результатами зовнішнього незалежного тестування. Для успішного засвоєння освітньої програми бакалавра абітурієнти повинні мати повну загальну середню освіту та прагнення оволодіти знаннями у сфері міжнародних відносин
Обмеження щодо форм навчання	Немає
Освітня кваліфікація	Бакалавр з міжнародних відносин, суспільних комунікацій та регіональних студій
Кваліфікація(-ї) професійна(-і)	–
Кваліфікація в дипломі	Ступінь вищої освіти: бакалавр Спеціальність: 291 – Міжнародні відносини, суспільні комунікації та регіональні студії Освітня програма: Міжнародні відносини, суспільні комунікації та регіональні студії
Мета освітньої програми	Підготовка фахівців, які здатні до експертної, проектної, інформаційно-комунікативної, науково-дослідної діяльності у сфері міжнародних відносин, зовнішньої політики, регіонознавства та міжнародних комунікацій.
Фокус та особливості (унікальність) програми	Підготовка фахівців у галузі міжнародних відносин, суспільних комунікацій та регіональних студій, що фокусується на міжнародно-політичному аналізі системи міжнародних відносин та поведінки її учасників, регіональних підсистем глобального світу, тематизує неурядову складову міжнародних відносин через діяльність політичних партій, громадських організацій, органів місцевого самоврядування. Ключові слова: міжнародні відносини, зовнішня політика, міжнародні комунікації, міжнародні організації, міжнародні регіони, регіональні відносини, неурядові організації.

<p>Опис предметної області</p>	<p>Об'єкти вивчення: міжнародні відносини, транскордонні та транснаціональні відносини, зовнішня політика держав, зовнішня політика та національні інтереси України, міжнародні організації, міжнародні комунікації, держави та міжнародні регіони у взаємодіях на глобальному, регіональному та локальному рівнях, міжнародна безпека та конфлікти.</p> <p>Цілі навчання: підготовка фахівців, здатних розв'язувати складні спеціалізовані задачі та практичні проблеми професійної діяльності у сфері міжнародних відносин, зовнішньої політики та міжнародних комунікацій, що характеризуються комплексністю та невизначеністю умов, передбачають проведення досліджень та/або запровадження інновацій.</p> <p>Теоретичний зміст предметної області: теорія міжнародних відносин, форми та способи їх організації, історія та практика міжнародного співробітництва, взаємодії та конкуренції, природа та динаміка міжнародної безпеки, міжнародні конфлікти, система та джерела зовнішньої політики держави, міжнародне регіонознавство, природа та еволюція міжнародних комунікацій та міжнародного інформаційного простору.</p> <p>Методи, методики та технології: загальнонаукові та спеціальні методи, методики, аналіз і синтез, індукція і дедукція, спостереження, методики оцінки й аналізу процесів у міжнародних відносинах, суспільних комунікаціях та регіональних студіях, системний аналіз, методи аналізу інформації.</p> <p>Інструменти та обладнання: сучасні універсальні та спеціалізовані інформаційні системи (інформаційно-комунікаційні, інформаційно-пошукові, інформаційно-аналітичні) та спеціалізоване програмне забезпечення, що застосовуються у діяльності суб'єктів міжнародних відносин, міжнародних суспільних комунікацій та у регіональних студіях.</p>
<p>Академічні права випускників</p>	<p>Можливість здобуття освіти за програмою другого (магістерського) рівня вищої освіти. Набуття додаткових кваліфікацій в системі освіти дорослих.</p>
<p>Професійні права</p>	<p>Право професійної діяльності відповідно до отриманої освітньої кваліфікації.</p>
<p>Працевлаштування випускників</p>	<p>Бакалавр з міжнародних відносин, суспільних комунікацій та регіональних студій здатний виконувати професійні види робіт й обіймати первинні посади в органах державної влади, в організаціях та бізнес-структурах різних видів діяльності та форм власності згідно з Національним класифікатором України: Класифікатор професій ДК 003:2010:</p> <p>2310.2 Фахівець із зв'язків з громадськістю та пресою, 2419.3 Спеціаліст державної служби, 2419.3 Консультант (в апараті органів державної влади), 2419.3 Політолог-міжнародник, 3439 Помічник експерта із зовнішньополітичних питань, 3439 Дипломатичний агент, 2433.1 Науковий співробітник (інформаційна аналітика), 2443.1 Науковий співробітник-консультант (політологія), 2443.2 Експерт із суспільно-політичних питань, 2443.2 Консультант із суспільно-політичних питань (в партіях та інших громадських організаціях), 2443.2 Політичний оглядач, 2443.2 Політолог, 2451.2 Коментатор, 2451.2 Оглядач політичний</p>

II. ПЕРЕЛІК КОМПЕТЕНТНОСТЕЙ ВИПУСКНИКА

<p>Інтегральна компетентність</p>	<p>Здатність розв'язувати складні спеціалізовані задачі та практичні проблеми в сфері міжнародних відносин, суспільних комунікацій та регіональних студій, зовнішньополітичної діяльності держав, міжнародних взаємодій між державами, міжнародними організаціями та недержавними акторами, що характеризуються комплексністю та невизначеністю умов та передбачає застосування теорій суспільних наук та спеціальних наукових методів дослідження проблем міжнародних відносин.</p>
--	--

<p>Загальні компетентності</p>	<p>ЗК1. Здатність реалізовувати свої права і обов'язки як члена суспільства, усвідомлювати цінності громадянського суспільства та необхідність його сталого розвитку, верховенства права, прав і свобод людини і громадянина України;</p> <p>ЗК2. Здатність зберігати та примножувати моральні, культурні, наукові цінності й досягнення суспільства на основі розуміння історії та закономірностей розвитку предметної області, її місця у загальній системі знань про природу і суспільство, та у розвитку суспільства, техніки і технологій, використовувати різні види та форми рухової активності для активного відпочинку та ведення здорового образу життя.</p> <p>ЗК3. Здатність вчитися і оволодівати сучасними знаннями.</p> <p>ЗК4. Знання та розуміння предметної області та розуміння професійної діяльності.</p> <p>ЗК5. Здатність працювати в міжнародному контексті.</p> <p>ЗК6. Здатність генерувати нові ідеї (креативність).</p> <p>ЗК7. Здатність застосовувати знання у практичних ситуаціях.</p> <p>ЗК8. Здатність до абстрактного мислення, аналізу та синтезу.</p> <p>ЗК9. Здатність використовувати інформаційні та комунікаційні технології.</p> <p>ЗК10. Здатність спілкуватися державною мовою як усно, так і письмово.</p> <p>ЗК11. Здатність спілкуватися іноземною мовою.</p> <p>ЗК12. Здатність до пошуку, оброблення та аналізу інформації з різних джерел.</p> <p>ЗК13. Здатність бути критичним і самокритичним.</p>
<p>Спеціальні (фахові, предметні) компетентності</p>	<p>СК1. Здатність виокремлювати ознаки та тенденції розвитку, розуміти природу, динаміку, принципи організації міжнародних відносин, суспільних комунікацій та/або регіональних студій.</p> <p>СК2. Здатність аналізувати міжнародні процеси у різних контекстах, зокрема політичному, безпековому, правовому, економічному, суспільному, культурному та інформаційному.</p> <p>СК3. Здатність оцінювати стан та напрями досліджень міжнародних відносин та світової політики у політичній, економічній, юридичній науках, у міждисциплінарних дослідженнях.</p> <p>СК4. Здатність розв'язувати складні спеціалізовані задачі і практичні проблеми у сфері міжнародних відносин, зовнішньої політики держав, суспільних комунікацій, регіональних досліджень.</p> <p>СК5. Здатність аналізувати вплив світової економіки, міжнародного права та внутрішньої політики на структуру й динаміку міжнародних відносин та зовнішньої політики держав.</p> <p>СК6. Здатність застосовувати засади дипломатичної та консульської служби, дипломатичного протоколу та етикету, уміння вести дипломатичне та ділове листування (українською та іноземними мовами).</p> <p>СК7. Здатність аналізувати міжнародні інтеграційні процеси у світі та на Європейському континенті, та місце в них України.</p> <p>СК8. Усвідомлення національних інтересів України на міжнародній арені.</p> <p>СК9. Здатність застосовувати знання характеристик розвитку країн та регіонів, особливостей та закономірностей глобальних процесів та місця в них окремих держав для розв'язання складних спеціалізованих задач і проблем.</p> <p>СК10. Здатність аналізувати структуру та динаміку міжнародних суспільних комунікацій, виявляти їх вплив на міжнародну систему, державні та суспільні інститути.</p> <p>СК11. Здатність аналізувати природу та еволюцію міжнародних організацій, їх місця у системі міжнародних відносин, основних форм та перспектив співпраці України з ними.</p> <p>СК12. Здатність до здійснення комунікації та інформаційно-аналітичної діяльності у сфері міжнародних відносин (українською та іноземними мовами).</p> <p>СК13. Здатність аналізувати діяльність міжнародних недержавних акторів та транснаціональні відносини.</p> <p>СК 14. Здатність до тематизації неурядової складової міжнародних відносин через діяльність політичних партій, громадських організацій та об'єднань регіонального рівня.</p>

	СК15. Здатність до розуміння базових політико-філософських і соціально-політичних категорій та концепцій, що описують природу політичної реальності.
--	---

З метою забезпечення кореляції визначених компетентностей з класифікацією компетентностей НРК використовується матриця відповідності визначених стандартом компетентностей та дескрипторів НРК, яка є інформаційним додатком (**Таблиця 1 Пояснювальної записки**).

III. НОРМАТИВНИЙ ЗМІСТ ПІДГОТОВКИ ЗДОБУВАЧІВ ВИЩОЇ ОСВІТИ, СФОРМУЛЬОВАНИЙ У ТЕРМІНАХ РЕЗУЛЬТАТІВ НАВЧАННЯ ЗА СПЕЦІАЛЬНІСТЮ 291 «МІЖНАРОДНІ ВІДНОСИНИ, СУСПІЛЬНІ КОМУНІКАЦІЇ ТА РЕГІОНАЛЬНІ СТУДІЇ»

РН01. Знати та розуміти природу міжнародних відносин та регіонального розвитку, еволюцію, стан теоретичних досліджень міжнародних відносин та світової політики, а також природу та джерела політики держав на міжнародній арені і діяльності інших учасників міжнародних відносин.

РН02. Знати та розуміти природу та динаміку міжнародної безпеки, розуміти особливості її забезпечення на глобальному, регіональному та національному рівні, знати природу та підходи до вирішення міжнародних та інтернаціоналізованих конфліктів.

РН03. Знати природу міжнародного співробітництва, характер взаємодії між міжнародними акторами, співвідношення державних, недержавних акторів у світовій політиці.

РН04. Знати принципи, механізми та процеси забезпечення зовнішньої політики держав, взаємодії між зовнішньою та внутрішньою політикою, визначення та реалізації на міжнародній арені національних інтересів держав, процесу формування та реалізації зовнішньополітичних рішень.

РН05. Знати природу та механізми міжнародних комунікацій.

РН06. Знати природу та характер взаємодій окремих країн та регіонів на глобальному, регіональному та локальному рівнях.

РН07. Здійснювати опис та аналіз міжнародної ситуації, збирати з різних джерел необхідну для цього інформацію про міжнародні та зовнішньополітичні події та процеси.

РН08. Збирати, обробляти та аналізувати великі обсяги інформації про стан міжнародних відносин, зовнішньої політики України та інших держав, регіональних систем, міжнародних комунікацій.

РН09. Досліджувати проблеми міжнародних відносин, регіонального розвитку, зовнішньої політики, міжнародних комунікацій, із використанням сучасних політичних, економічних і правових теорій та концепцій, наукових методів та міждисциплінарних підходів, презентувати результати досліджень, надавати відповідні рекомендації.

РН10. Вільно спілкуватися державною та іноземними мовами на професійному рівні, необхідному для ведення професійної дискусії, підготовки аналітичних та дослідницьких документів.

РН11. Здійснювати прикладний аналіз міжнародних відносин, зовнішньої політики України та інших держав, міжнародних процесів та міжнародної

ситуації відповідно до поставлених цілей, готувати інформаційні та аналітичні матеріали.

PH12. Володіти навичками професійного усного та письмового перекладу з/на іноземні мови, зокрема, з фахової тематики міжнародного співробітництва, зовнішньої політики, міжнародних комунікацій, регіональних студій, дво- та багатосторонніх міжнародних проектів.

PH13. Вести фахову дискусію із проблем міжнародних відносин, міжнародних комунікацій, регіональних студій, зовнішньої політичної діяльності, аргументувати свою позицію, поважати опонентів і їхню точку зору.

PH14. Використовувати сучасні цифрові технології, спеціалізовані програмне забезпечення, бази даних та інформаційні системи для розв'язання складних спеціалізованих задач у сфері міжнародних відносин, суспільних комунікацій та/або регіональних студій.

PH15. Розуміти та застосовувати для розв'язання складних спеціалізованих задач міжнародних відносин, суспільних комунікацій та регіональних студій чинне законодавство, міжнародні нормативні документи і угоди, довідкові матеріали, чинні стандарти і технічні умови тощо.

PH16. Розуміти та відстоювати національні інтереси України у міжнародній діяльності.

PH17. Мати навички самостійного визначення освітніх цілей та навчання, пошуку необхідних для їх досягнення освітніх ресурсів.

PH18. Розуміти багатоскладовість та гетерогенність українського суспільства, володіти навичками регіонального, політико-географічного та електорального аналізу поведінкових стратегій неурядових гравців міжнародних відносин України.

IV. СТРУКТУРА ОСВІТНЬОЇ ПРОГРАМИ ПІДГОТОВКИ БАКАЛАВРІВ

4.1. СТРУКТУРА ПРОГРАМИ ТА ОСВІТНІ КОМПОНЕНТИ

№	Освітні компоненти (навчальні дисципліни, курсові проекти (роботи), практики, кваліфікаційна робота)	Кредити ЄКТС	Структура, %
ЦИКЛ ЗАГАЛЬНОЇ ПІДГОТОВКИ			
1	<i>ОБОВ'ЯЗКОВІ ОСВІТНІ КОМПОНЕНТИ</i>	51	21%
2	<i>ВИБІРКОВІ ОСВІТНІ КОМПОНЕНТИ</i>	5	2%
ЦИКЛ ПРОФЕСІЙНОЇ ПІДГОТОВКИ			
3	<i>ОБОВ'ЯЗКОВІ ОСВІТНІ КОМПОНЕНТИ</i>	129	54%
4	<i>ВИБІРКОВІ ОСВІТНІ КОМПОНЕНТИ</i>	55	23 %
ЗАГАЛЬНА КІЛЬКІСТЬ :		240	100%
<i>в тому числі: вибіркові освітні компоненти</i>		60	25%

Код ОК	Освітні компоненти (навчальні дисципліни, курсові проекти (роботи), практики, кваліфікаційна робота)	Кредити ЄКТС	Форми підсумкового контролю
ЦИКЛ ЗАГАЛЬНОЇ ПІДГОТОВКИ			
<i>ОБОВ'ЯЗКОВІ ОСВІТНІ КОМПОНЕНТИ</i>			
ОК1	УКРАЇНСЬКА МОВА (ЗА ПРОФЕСІЙНИМ СПРЯМУВАННЯМ)	5	Екзамен
ОК2	ІНОЗЕМНА МОВА (ЗА ПРОФЕСІЙНИМ СПРЯМУВАННЯМ)	9	Залік, Екзамен
ОК3	ІНОЗЕМНА МОВА АКАДЕМІЧНОЇ ТА ПРОФЕСІЙНОЇ КОМУНІКАЦІЇ	4	Залік
ОК4	ІНОЗЕМНА МОВА 2 (ЗА ПРОФЕСІЙНИМ СПРЯМУВАННЯМ)	18	Залік, Екзамен, Залік, Екзамен
ОК5	ВСЕСВІТНЯ ІСТОРІЯ	5	Екзамен
ОК6	ФІЛОСОФІЯ	5	Екзамен
ОК7	ПРАВОНАВСТВО	5	Екзамен
<i>ВИБІРКОВІ ОСВІТНІ КОМПОНЕНТИ</i>			
ВК1	НАВЧАЛЬНА ДИСЦИПЛІНА СОЦІАЛЬНО-ПСИХОЛОГІЧНОГО СПРЯМУВАННЯ	5	Залік
ЦИКЛ ПРОФЕСІЙНОЇ ПІДГОТОВКИ			
<i>ОБОВ'ЯЗКОВІ ОСВІТНІ КОМПОНЕНТИ</i>			
ОК8	КРАЇНОЗНАВСТВО	5	Екзамен
ОК9	ОСНОВИ ЕКОНОМІКИ	5	Залік
ОК10	СУСПІЛЬНІ КОМУНІКАЦІЇ	5	Екзамен
ОК11	ПОЛІТОЛОГІЯ ТА ІСТОРІЯ ПОЛІТИЧНИХ ВЧЕНЬ	5	Залік
ОК12	РЕГІОНАЛЬНА ТА НАЦІОНАЛЬНА БЕЗПЕКА	4	Екзамен
ОК13	РЕГІОНАЛЬНА ТА НАЦІОНАЛЬНА БЕЗПЕКА: КУРСОВА	1	Курсова робота
ОК14	ДЕМОГРАФІЯ ТА ЕКОНОМІЧНА ПОЛІТИКА	4	Залік
ОК15	ТЕОРІЯ МІЖНАРОДНИХ ВІДНОСИН	5	Екзамен
ОК16	МІЖНАРОДНІ ЕКОНОМІЧНІ ВІДНОСИНИ	4	Екзамен
ОК17	МІЖНАРОДНІ КУЛЬТУРНІ ВІДНОСИНИ	5	Екзамен
ОК18	МІЖНАРОДНІ ФІНАНСИ	4	Екзамен
ОК19	МІЖНАРОДНІ ВІДНОСИНИ ТА СВІТОВА ПОЛІТИКА	5	Екзамен
ОК20	МІЖНАРОДНІ ВІДНОСИНИ В ПІВНІЧНІЙ ТА ПІВДЕННІЙ АМЕРИЦІ	4	Залік
ОК21	МІЖНАРОДНІ ВІДНОСИНИ В АЗІАТСЬКО-ТИХООКЕАНСЬКОМУ РЕГІОНІ	4	Залік
ОК22	ДИПЛОМАТИЧНИЙ ПРОТОКОЛ ТА ЕТИКЕТ	4	Екзамен
ОК23	МІЖНАРОДНІ ВІДНОСИНИ В ЄВРОПІ	4	Залік
ОК24	МІЖНАРОДНІ ОРГАНІЗАЦІЇ	5	Екзамен

ОК25	МІЖНАРОДНЕ ПРАВО	5	Екзамен
ОК26	МІЖНАРОДНА ІНФОРМАЦІЯ	5	Екзамен
ОК27	МІЖНАРОДНА ІНФОРМАЦІЯ: КУРСОВА РОБОТА	1	Курсова робота
ОК28	КІЛЬКІСНІ МЕТОДИ В МІЖНАРОДНИХ ВІДНОСИНАХ	5	Залік
ОК29	СУЧАСНІ ІНФОРМАЦІЙНІ СИСТЕМИ І ТЕХНОЛОГІЇ	5	Залік
ОК30	НАВЧАЛЬНА ПРАКТИКА «УНІВЕРСИТЕТСЬКА ОСВІТА»	1	Залік
ОК31	ТРЕНІНГ-КУРС «БЕЗПЕКА ЖИТТЄДІЯЛЬНОСТІ»	2	Залік
ОК32	ТРЕНІНГ-КУРС «ОСНОВИ ОХОРОНИ ПРАЦІ»	2	Залік
ОК33	НАУКОВО-ДОСЛІДНА ПРАКТИКА	6	Звіт
ОК34	ВИРОБНИЧА ПРАКТИКА	13	Звіт
ОК35	КОМПЛЕКСНИЙ КОНСУЛЬТАЦІЙНИЙ ПРОЕКТ	6	Курсова робота
ОК36	КВАЛІФІКАЦІЙНИЙ ІСПИТ ЗА СПЕЦІАЛЬНОСТЮ	5	Екзамен
<i>ВИБІРКОВІ ОСВІТНІ КОМПОНЕНТИ</i>			
<i>ВИБІРКОВІ НАВЧАЛЬНІ ДИСЦИПЛІНИ</i> <i>(Вибір навчальних дисциплін здійснюється із загальноуніверситетського пулу)</i>			
ВК2	МАЙНОР або ВІЛЬНИЙ МАЙНОР	5	Залік
ВК3	МАЙНОР або ВІЛЬНИЙ МАЙНОР	5	Залік
ВК4	МАЙНОР або ВІЛЬНИЙ МАЙНОР	5	Залік
ВК5	МАЙНОР або ВІЛЬНИЙ МАЙНОР	5	Залік
<i>МЕЙДЖОР 1</i>			
ВК6	ОСНОВИ МІЖКУЛЬТУРНОЇ КОМУНІКАЦІЇ	5	Екзамен
ВК7	РЕГІОНАЛІЗМ У СУЧАСНИХ МІЖНАРОДНИХ ВІДНОСИНАХ	5	Екзамен
ВК8	ЄВРОПЕЙСЬКІ СТУДІЇ	4	Екзамен
ВК9	ОРАТОРСЬКА МАЙСТЕРНІСТЬ ТА СПІЧРАЙТИНГ	4	Залік
ВК10	ЗОВНІШНЯ ПОЛІТИКА УКРАЇНИ	5	Залік
ВК11	КОНФЛІКТОЛОГІЯ ТА ТЕОРІЯ ПЕРЕГОВОРІВ	4	Екзамен
ВК12	МІЖНАРОДНІ ВІДНОСИНИ В АФРИЦІ ТА НА БЛИЗЬКОМУ СХОДІ	4	Залік
ВК13	ТЕОРІЯ ТА ПРАКТИКА МІСЦЕВОГО САМОВРЯДУВАННЯ	4	Залік
<i>МЕЙДЖОР 2</i>			
ВК14	КУЛЬТУРА КОМУНІКАЦІЇ	5	Екзамен
ВК7	РЕГІОНАЛІЗМ У СУЧАСНИХ МІЖНАРОДНИХ ВІДНОСИНАХ	5	Екзамен
ВК15	ПУБЛІЧНА ДИПЛОМАТІЯ	4	Екзамен
ВК9	ОРАТОРСЬКА МАЙСТЕРНІСТЬ ТА СПІЧРАЙТИНГ	4	Залік
ВК16	СОЦІОЛОГІЧНІ МЕТОДИ В ДОСЛІДЖЕННІ МІЖНАРОДНИХ ВІДНОСИН	5	Залік

ВК17	ПАБЛІК РИЛЕЙШНЗ	4	Екзамен
ВК12	МІЖНАРОДНІ ВІДНОСИНИ В АФРИЦІ ТА НА БЛИЗЬКОМУ СХОДІ	4	Залік
ВК18	РЕЛІГІЄЗНАВСТВО	4	Залік

4.2. ВИБІРКОВА СКЛАДОВА ОСВІТНЬО-ПРОФЕСІЙНОЇ

Вибіркова складова освітньо-професійної програми складається з:

– МАЙНОР – умовна назва блоку з чотирьох взаємопов'язаних непрофільних навчальних дисциплін підготовки освітнього ступеня бакалавр. Сутність МАЙНОРа полягає у формуванні певних компетентностей у здобувачів, які дозволять розширити його професійну підготовку в нестандартних напрямках і таким чином підвищити конкурентоздатність випускників на ринку праці або ВІЛЬНИЙ МАЙНОР – окремі непрофільні навчальні дисципліни для створення власного МАЙНОРу із загального переліку Університету (загально-університетський пул) для освітнього ступеня бакалавр. Дисципліни МАЙНОРІВ є обов'язковими для вибору здобувачами вищої освіти і входять до загального обсягу кредитів ЄКТС за освітньою програмою. Загальний обсяг МАЙНОРІВ складає 20 кредитів ЄКТС (по 5 кредитів на дисципліну).

– МЕЙДЖОР – дисципліна, що обирається здобувачем вищої освіти першого (бакалаврського) рівня вищої освіти з пулу освітньої програми. Призначена для формування індивідуальної освітньої траєкторії та забезпечує можливості здобувачу вищої освіти поглибити професійні знання в межах обраної освітньої програми та/або здобути додаткові не фахові компетентності. Загальний обсяг МЕЙДЖЕРУ складає 35 кредитів ЄКТС.

– Дисципліна соціально-психологічного спрямування – непрофільна дисципліна з обсягом 5 кредитів ЄКТС.

4.3. СТРУКТУРНО-ЛОГІЧНА СХЕМА ПІДГОТОВКИ ЗДОБУВАЧІВ ВИЩОЇ ОСВІТИ

«Міжнародні відносини, суспільні комунікації та регіональні студії» першого (бакалаврського) рівня вищої освіти

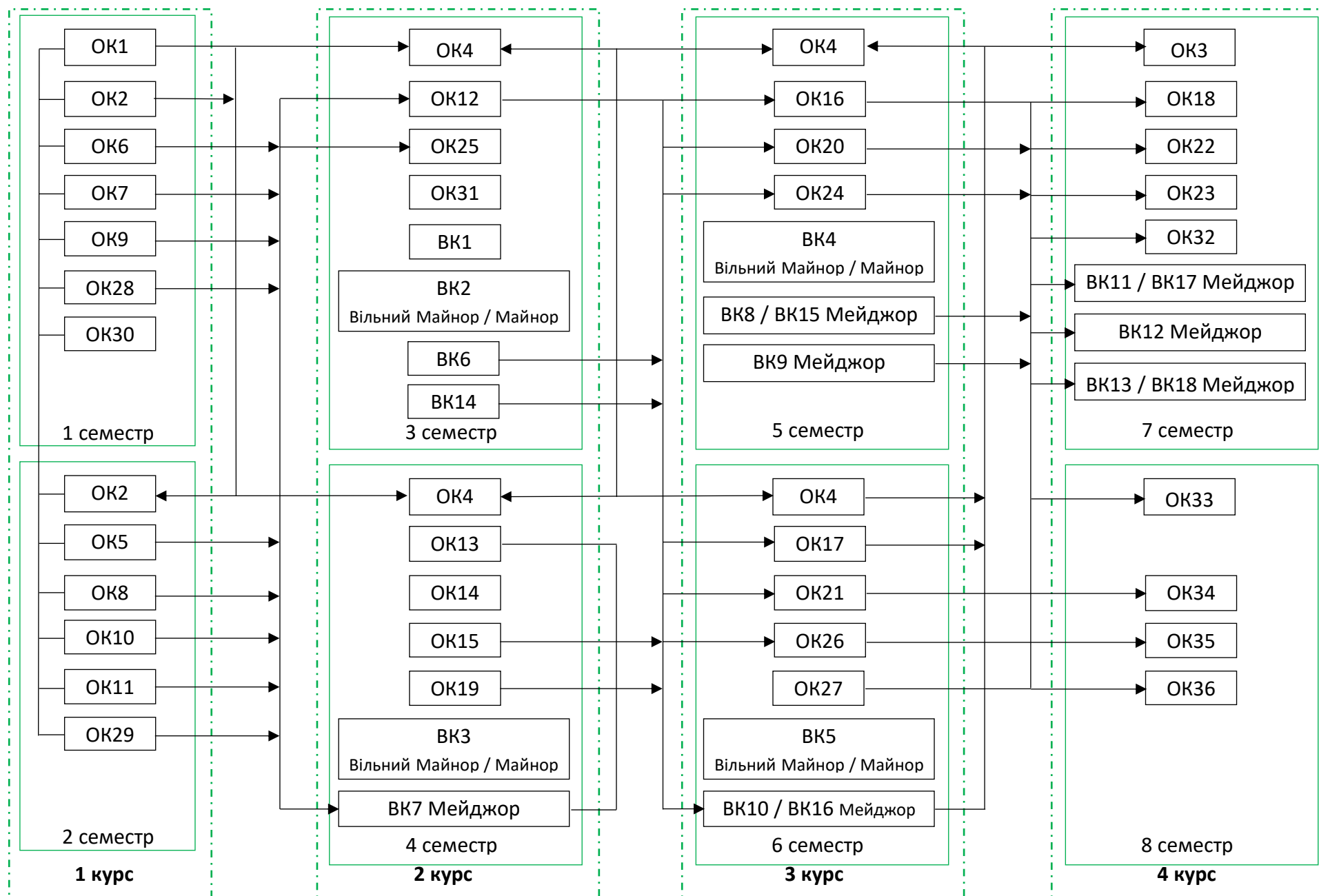

V. ФОРМИ АТЕСТАЦІЇ ЗДОБУВАЧІВ ВИЩОЇ ОСВІТИ

Форми атестації здобувачів вищої освіти	Атестація здійснюється у формі: кваліфікаційного іспиту за спеціальністю
Вимоги до кваліфікаційного іспиту	Кваліфікаційний іспит за спеціальністю міжнародні відносини, суспільні комунікації та регіональні студії має комплексну, міждисциплінарну спрямованість і передбачає перевірку досягнення результатів навчання, визначених освітньою програмою.

VI. ВИМОГИ ДО НАЯВНОСТІ СИСТЕМИ ВНУТРІШНЬОГО ЗАБЕЗПЕЧЕННЯ ЯКОСТІ ВИЩОЇ ОСВІТИ

Вимоги до системи внутрішнього забезпечення якості в Університеті розроблені на підставі Європейських стандартів та рекомендацій щодо забезпечення якості вищої освіти (ESG), статті 16 Закону України «Про вищу освіту», Стандарту вищої освіти за спеціальністю 291 «Міжнародні відносини, суспільні комунікації та регіональні студії».

Визначення принципів та процедур забезпечення якості вищої освіти	<p>Основні принципи внутрішнього забезпечення якості освіти у ХНЕУ ім. С. Кузнеця: відповідальності; відповідності; адекватності; автономності; вимірюваності; академічної культури; відкритості.</p> <p>Основні процедури внутрішнього забезпечення якості освіти в ХНЕУ ім. С. Кузнеця: формалізація політики якості, стратегічних цілей, завдань постійного поліпшення якості; розроблення, затвердження, моніторинг та періодичний перегляд освітніх програм; забезпечення підвищення кваліфікації педагогічних, наукових і науково-педагогічних працівників; забезпечення студентоцентрованого навчання, викладання та оцінювання здобувачів вищої освіти; забезпечення наявності необхідних ресурсів для організації освітнього процесу; забезпечення наявності інформаційних систем для ефективного управління освітнім процесом; забезпечення публічності інформації про освітні програми, ступені вищої освіти та кваліфікації; забезпечення дотримання академічної доброчесності працівниками закладів вищої освіти та здобувачами вищої освіти; підготовка та проведення маркетингово-моніторингових та соціально-психологічних досліджень для визначення потреб ринку праці, вимог стейкхолдерів вищої освіти, якості надання освітніх послуг і задоволеності якістю освітньої діяльності та якістю освіти; залучення стейкхолдерів вищої освіти (здобувачів вищої освіти, роботодавців, представників академічної спільноти тощо) до прийняття рішень за напрямками внутрішнього забезпечення якості; зовнішнє оцінювання якості діяльності ХНЕУ ім. С. Кузнеця за</p>
--	---

	результатами участі в національних та міжнародних рейтингах вищих навчальних закладів, виконання ліцензійних вимог, акредитації.
Моніторинг та періодичний перегляд освітніх програм	<p>Моніторинг та періодичний перегляд освітніх програм здійснюється згідно з діючими нормативними актами в ХНЕУ ім. С. Кузнеця.</p> <p>Перегляд освітніх програм здійснюється на основі аналізу задоволення освітніх потреб здобувачів вищої освіти: можливості побудови індивідуальної траєкторії навчання, дотримання академічних свобод в освітньому процесі, задоволеності якістю освітньої програми, тощо; роботодавців: якості формування загальних та фахових компетентностей, актуальних та соціальних навичок (soft skills); інших стейкхолдерів.</p> <p>Для перегляду освітніх програм використовуються: онлайн опитування, проведення дослідження фокус-групи, аналіз документів, аналіз ситуації, самооцінка робочою групою відповідно до вимог щодо структури та змісту освітньої програми.</p> <p>Періодичність перегляду освітніх програм здійснюється: а) щорічно за результатами моніторингу; б) після завершення освітньої програми здобувачами вищої освіти.</p>
Щорічне оцінювання здобувачів вищої освіти, науково-педагогічних і педагогічних працівників закладу вищої освіти	<p>Оцінювання здобувачів вищої освіти є послідовним, прозорим та проводиться відповідно до встановлених в Університеті процедур згідно з нормативними актами.</p> <p>Щорічне оцінювання здобувачів освіти здійснюється відповідно до визначених освітньою програмою форм контролю; порядку оцінювання результатів навчання, що висвітлюється в робочих програмах навчальних дисциплін, робочих планах (технологічних картах) навчальних дисциплін, силабусах навчальних дисциплін; обліку результатів навчання, який ведеться з використанням програмного забезпечення корпоративної інформаційної системи управління (електронний журнал) та інформаційного середовища Персональної навчальної системи (ПНС) Університету. Оприлюднення результатів успішності, оцінювання результатів навчання відбувається через звіт «Інформація про поточну успішність та відвідування занять за навчальними дисциплінами семестру» (сайт Університету) та на сайті Персональних навчальних систем. Оцінювання здобувачів вищої освіти здійснюється на основі 100-бальної накопичувальної бально-рейтингової системи.</p> <p>Щорічне рейтингове оцінювання діяльності науково-педагогічних працівників, кафедр і факультетів Університету здійснюється за рахунок використання механізмів оцінювання та самооцінювання результативності науково-педагогічної діяльності, її спрямованості на пріоритети розвитку національної системи вищої освіти, стратегії розвитку Університету,</p>

	<p>особистісного професійного розвитку науково-педагогічних працівників. Підсумки рейтингового оцінювання підводяться за результатами діяльності, досягнутими протягом навчального року. Оприлюднення результатів щорічного оцінювання науково-педагогічних працівників, кафедр та факультетів відбувається на засіданні вченої ради Університету.</p>
<p>Підвищення кваліфікації педагогічних, наукових і науково-педагогічних працівників</p>	<p>Педагогічні та науково-педагогічні працівники Університету можуть підвищувати кваліфікацію за різними формами, видами та у різних суб'єктів підвищення кваліфікації. Забезпечення підвищення кваліфікації відбувається за рахунок: удосконалення раніше набутих та/або набуття нових компетентностей у межах професійної діяльності або галузі знань з урахуванням вимог відповідного професійного стандарту (у разі його наявності); набуття досвіду виконання додаткових завдань та обов'язків у межах спеціальності та/або професії, та/або займаної посади; формування та розвитку цифрової, управлінської, комунікаційної, медійної, інклюзивної, мовленнєвої компетентностей тощо.</p>
<p>Наявність необхідних ресурсів для організації освітнього процесу, у тому числі самостійної роботи студентів, за освітньою програмою</p>	<p>Заклад вищої освіти забезпечує освітній процес необхідними та доступними ресурсами (кадровими, методичними, матеріальними, інформаційними та ін.) та здійснює відповідну підтримку здобувачів вищої освіти. При плануванні, розподілі та наданні навчальних ресурсів і забезпеченні підтримки здобувачів вищої освіти враховуються їх потреби та принципи студенто-центрованого навчання.</p> <p>Організаційно-методична підтримка самостійної роботи здобувачів вищої освіти полягає у розробці методичних, дидактичних, інструктивних матеріалів, наданні можливості формувати, закріплювати, поглиблювати й систематизувати отримані під час аудиторних занять знання та вміння, здійснювати самопідготовку й самоконтроль опанування освітньої-професійної програми та реалізується через Персональну навчальну систему ХНЕУ ім. С. Кузнеця.</p> <p>Внутрішнє забезпечення якості вищої освіти гарантує, що всі необхідні ресурси відповідають цілям навчання, є загальнодоступними, а здобувачі вищої освіти поінформовані про їх наявність.</p>
<p>Наявність інформаційних систем для ефективного управління освітнім процесом</p>	<p>З метою управління освітнім процесом розроблено ефективну політику в сфері інформаційного менеджменту та відповідну інтегровану інформаційну систему управління освітнім процесом. Дана система передбачає автоматизацію основних функцій управління освітнім процесом, зокрема: забезпечення проведення вступної кампанії, планування та організацію освітнього процесу; доступ до навчальних ресурсів; облік та аналіз успішності</p>

	здобувачів вищої освіти; адміністрування основних та допоміжних процесів забезпечення освітньої діяльності; управління кадрами та ін.
Публічність інформації про освітні програми, ступені вищої освіти та кваліфікації	Достовірна, об'єктивна, актуальна, своєчасна та легкодоступна інформація за освітньо-професійною програмою «Міжнародні відносини, суспільні комунікації та регіональні студії» публікується на сайті ХНЕУ ім. С. Кузнеця, включаючи програми для потенційних здобувачів вищої освіти, студентів, випускників, інших стейкхолдерів і громадськості; процедури навчання, викладання та оцінювання, що використовуються тощо.
Дотримання академічної доброчесності працівниками закладу вищої освіти та здобувачами вищої освіти	Забезпечення запобігання та виявлення академічного плагіату у наукових працях працівників закладу вищої освіти та здобувачів вищої освіти реалізується через політику, стандарти і процедури дотримання академічної доброчесності, регулюється такими документами ХНЕУ ім. С. Кузнеця: Кодекс академічної доброчесності; Кодекс професійної етики та організаційної культури працівників і здобувачів вищої освіти ХНЕУ ім. С. Кузнеця; Положення про комісію з питань академічної доброчесності ХНЕУ ім. С. Кузнеця. Перевірка наукових праць науково-педагогічних працівників Університету та здобувачів вищої освіти здійснюється за допомогою інтернет-сервісів на основі відкритих інтернет-ресурсів та системи StrikePlagiarism.com, що діє на підставі Ліцензійного Договору про надання права користування антиплагіатним програмним забезпеченням.

Пояснювальна записка

Матриця відповідності визначених Стандартом компетентностей та дескрипторів НРК і матриця відповідності визначених Стандартом результатів навчання та компетентностей представлені в Таблицях 1 і 2.

Таблиця 1

Матриця відповідності визначених компетентностей дескрипторам НРК

Класифікація компетентностей за НРК	Знання	Уміння	Комунікація	Автономія та відповідальність
	Зн1. Концептуальні наукові та практичні знання. Зн2. Критичне осмислення теорій, принципів, методів і понять у сфері професійної діяльності та/або навчання.	Ум1. Поглиблені когнітивні та практичні уміння/навички, майстерність та інноваційність на рівні, необхідному для розв'язання складних спеціалізованих задач і практичних проблем у сфері професійної діяльності або навчання.	К1. Донесення до фахівців і нефахівців інформації, ідей, проблем, рішень, власного досвіду та аргументації. К2. Збір, інтерпретація та застосування даних. К3. Спілкування з професійних питань, у тому числі іноземною мовою, усно та письмово.	АВ1. Управління складною технічною або професійною діяльністю чи проектами. АВ2. Спроможність нести відповідальність за вироблення та ухвалення рішень у непередбачуваних робочих та/або навчальних контекстах. АВ3. Формування суджень, що враховують соціальні, наукові та етичні аспекти. АВ4. Організація та керівництво професійним розвитком осіб та груп. АВ5. Здатність продовжувати навчання із значним ступенем автономії.
Загальні компетентності				
ЗК1	Зн1	Ум1		Ав2
ЗК2	Зн1	Ум1	К1	
ЗК3	Зн2	Ум1		
ЗК4		Ум1	К1	
ЗК5		Ум1	К1, К2	
ЗК6		Ум1		Ав2
ЗК7		Ум1	К1	

3K8				АВ1
3K9			К1	АВ3
3K10	Зн1	Ум1	К3	
3K11		Ум1		АВ5
3K12				
3K13				
CK1	Зн1, Зн2	Ум1		
CK2	Зн2	Ум1		
CK3	Зн2	Ум1		
CK4	Зн2			
CK5			К1, К3	АВ4
CK6	Зн2	Ум1		
CK7	Зн1,Зн2	Ум1		
CK8	Зн2		К2	
CK9	Зн1	Ум1		
CK10	Зн1	Ум1		
CK11	Зн2	Ум1		
CK12	Зн1, Зн2	Ум1		АВ5
CK13		Ум1	К3	
CK14	Зн1		К1, К2	АВ3
CK15	Зн1		К1, К2	АВ3

Таблиця 2.

Матриця відповідності визначених Стандартом результатів навчання та компетентностей.

Програмні результати навчання	Компетентності																													
	Інтегральна компетентність																													
	Загальні компетентності													Спеціальні (фахові) компетентності																
	ЗК1	ЗК2	ЗК3	ЗК4	ЗК5	ЗК6	ЗК7	ЗК8	ЗК9	ЗК10	ЗК11	ЗК12	ЗК13	СК1	СК2	СК3	СК4	СК5	СК6	СК7	СК8	СК9	СК10	СК11	СК12	СК13	СК14	СК15		
PH01	OK6 OK7 OK11 OK12 OK14 BK6					OK7 OK8 OK35			OK17	OK36			OK7 OK8 OK15 OK19 OK20 OK22 OK26 OK27 OK35	OK5 OK6 OK8 OK12 OK15 OK19 OK20 OK21 OK26 OK36 BK12	OK11 OK15 OK16 OK20 OK21 OK36	OK12 OK19 OK20 OK26 OK35 OK36 BK12	OK7 OK11 OK12 BK13	OK22	OK5 OK12 OK19 OK23 OK24 OK36	OK12 OK23	OK11 OK14 OK16 OK20 OK21 OK23 OK35 OK36									
PH02			OK12 OK24 OK31	OK12 OK23 BK11 BK18			OK13	OK31											OK12 OK23	OK12 OK13 OK23 BK11 BK18										
PH03			OK31 OK34 BK10 BK16 BK15	OK19 OK23 OK24 OK36 BK7 BK8 BK10 BK12 BK13 BK15			OK36	OK21 OK31						OK11 OK16 OK31 BK7 BK11 BK13 BK18	OK18 OK19 OK21 OK23 OK36 BK8 BK10 BK12 BK15	OK11 OK14 OK21 BK7 BK8 BK12 BK13					OK17 BK8 BK11 BK12 BK18									

PH04			OK20 OK21 OK23 OK26 OK35 BK12						OK21 OK26 BK8				OK11 OK16			OK12 OK19 OK20 OK23 OK26 OK27 OK35 BK10 BK15	BK8 BK12	OK22	OK5 OK12 OK17 OK23 OK24 BK8 BK10 BK15			OK17 BK8	OK23 OK24 BK7 BK10 BK13 BK15					
PH05			OK10 OK17 OK23 OK26 OK34 BK6 BK14	OK10 BK14 BK15			OK6					OK6 OK17 OK27 BK6 BK11 BK14 BK18	OK26 BK11 BK18								OK8 OK23 BK11 BK18	OK10 BK11 BK18			OK23 OK24 BK11 BK18			
PH06					OK12 OK17 OK22 OK23 OK34 BK7 BK8 BK13 BK14	OK8 OK35 BK6 BK13										OK8 OK12 BK7 BK8 BK12 BK13	OK22				OK20	OK17 OK23 BK8 BK6 BK11 BK12 BK18	OK17 OK24 BK7 BK13 BK14	OK17 BK6				
PH07		OK5	OK4 OK5 OK10 OK18 OK20 OK23 OK26 OK27 OK35	OK10		OK8 OK10 OK19 OK35	OK7 OK18 OK19 OK34 BK16 BK17			OK4 OK7 OK18 OK24		OK8 OK10 OK15 OK19 OK20 OK23 OK26 OK35	OK5 OK8 OK15 OK19 OK20 OK26 OK28 BK16	OK15 OK20	OK26				OK5 OK19 OK23 OK27						OK10			
PH08		OK5 BK14 8		OK4 OK17 OK19	OK4 OK15 OK19 OK23 BK16			OK27	OK5 BK14			OK15 OK17 OK19 OK23 OK26	OK15 OK19 OK26 OK28 OK32	OK15			OK3 OK4 OK34	OK19 OK23 OK24			OK8 BK14	OK23 OK24		OK15 OK17 OK19 OK23				
PH09	OK6 OK11 OK12 OK14	OK5 OK7 OK11 OK16 OK21 OK31			OK9 OK12 OK15 OK19 OK20		OK5 OK6 OK7 OK9 OK35 BK16	OK9 OK31	OK1				OK6 OK7 OK9 OK15 OK20 OK21 OK25 OK28 OK31	OK9 OK11 OK15 OK16 OK20 OK21 OK25 OK31	OK15 BK16			OK5 OK9 OK12 OK24	OK7 OK12					OK15 OK24				

PH10			OK2 OK3	OK4 OK10				BK9 BK14			OK2 OK3	OK2 OK3	OK17 BK9 BK14 BK17	OK10	BK9								OK17					OK1 OK2 OK3 OK4 OK10 BK 9 BK17	
PH11			OK23 OK26 BK12	OK19 OK33 BK12		OK33	OK19 OK23				OK7	OK7 OK18 OK26 OK27 OK28 OK33 OK35 OK36 BK12				OK23							OK19 OK23 OK32 OK36	OK19 BK10	OK22 OK23 OK28 BK10 BK12				
PH12									OK2 OK4																OK3			OK3	
PH13		OK5		OK1 OK4 OK5 OK10	OK2 OK3 OK4			OK5			OK1 OK2 OK3 OK4 OK25 BK6 BK14	OK1 OK5 BK6 BK9 BK17				OK10 OK25		OK3	OK5	OK19							OK1 OK4 OK13 BK6 BK9 BK14 BK17		
PH14			OK29 OK31	OK29 OK31		OK29																						OK18 OK29	OK18 OK31
PH15			OK7 OK10 OK20 OK23 OK30	OK7 OK10 OK31					OK31					OK10 OK20		OK7 OK20 OK25 OK31									OK23			OK23 OK31	



PH16		OK17/OK23	OK12 OK19 BK15		OK13 OK17 OK19 OK22 OK23				OK17 BK10 BK15	OK17			OK10 OK13 OK19	OK9	OK10 OK12 OK13 OK17 OK23 OK34 BK10 BK15	OK10 OK12 OK13			OK12 OK13 OK17 OK23 BK10 BK15	OK23	OK17	OK17 OK23 BK10 BK15							
PH17	OK30			OK15 OK30				BK9 BK17									OK2						OK4 OK14 BK9 BK17	OK18					
PH18			OK11 OK17 OK19 OK24		OK17 OK19				OK11 OK15	OK17 OK19	OK11								OK11 OK19				OK17 OK19	OK11 OK17 OK19 OK24 BK7 BK13 BK15	OK11 OK15	OK15 OK23			

Гарант ОП

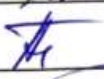

Дмитро КОРОТКОВ

ЛИСТ ПОГОДЖЕННЯ
освітньо-професійної програми Міжнародні відносини,
суспільні комунікації та регіональні студії

Назва структурного/функціонального підрозділу/ посадова особа	Дата, підпис
1. Навчальний відділ	13.01.2021 
2. Відділ забезпечення якості освіти та інноваційного розвитку	13.02.2021 
3. Завідувач випускової кафедри	13.01.2021 
4. Проректор з науково-методичної роботи	13.01.2021 

РЕЦЕНЗИЯ-ВІДГУК

На освітньо-професійну програму
«Міжнародні відносини, суспільні комунікації та регіональні студії»
Галузь знань 29 міжнародні відносини
Спеціальності 291 «Міжнародні відносини, суспільні комунікації та регіональні студії»
за першим (бакалаврським) рівнем вищої освіти

Робоча група Харківського національного економічного університету імені Семена Кузнеця розробила освітньо-професійну програму за спеціальністю «Міжнародні відносини, суспільні комунікації та регіональні студії», взявши до уваги рекомендації роботодавців. З урахуванням особливостей сучасної міжнародної системи робоча група коректно вказала цілі й завдання освітньої програми.

Підготовка компетентного фахівця з міжнародних відносин є основною метою освітньої програми. Випускники освітньої програми будуть не тільки здатні аналізувати міжнародні події, але й також ефективно працювати у міжнародних інституціях, вдало поєднуючи теорію з практикою.

На мій погляд, освітня програма містить усі необхідні інформаційні елементи. Автори зазначили рівень і ступінь вищої освіти, галузь знань, спеціальність, об'єкт вивчення, цілі навчання, теоретичний зміст, методи, компетентності, результати навчання тощо. За програмою, студенти повинні отримати теоретичні знання в обсязі 240 кредитів впродовж 3 років і 10 місяців. Комплекс академічних дисциплін включає дисципліни загального та професійного циклів, з яких одні дисципліни є обов'язковими для вивчення, інші – вибірковими.

Дисципліни циклу загальної підготовки дозволяють зміцнити і розвинути загальні знання й вміння студентів. Таким чином студенти розвивають свої мовні компетентності (ділова українська мова, іноземні мови), вдосконалюють свої знання про світ (всесвітня історія), формують аналітичне мислення (філософія), набувають юридичних знань (правознавство) тощо. На основі знань, вмінь і навичок, отриманих під час вивчення загальних дисциплін, студенти ефективно засвоюють дисципліни професійного циклу, які безпосередньо торкаються складних процесів у сучасних міжнародних відносинах («теорія міжнародних відносин», «міжнародні відносини та світова політика», «міжнародне право» тощо).

Серед недоліків, які можна було б виправити, зазначу те, що таку дисципліну як «регіональні організації Західної півкулі» було б доцільніше зробити обов'язковою для вивчення, з огляду на важливу роль, яку ці знання відіграють у сучасній професійній діяльності міжнародних організацій. Проте це зауваження ніяк не применшує зальну якість програми.

Таким чином, на підставі зробленого аналізу можна стверджувати, що освітньо-професійну програму «Міжнародні відносини, суспільні комунікації та регіональні студії» за першим (бакалаврським) рівнем освіти варто впроваджувати в освітній процес.

РЕЦЕНЗЕНТ

Радник з польових питань
УВКБ ООН в Україні



Вартан Мурадян



**КОНСУЛЬСЬКЕ
АГЕНТСТВО ФРАНЦІЇ**
у м. Харкові
(з округом у Харківській, Сумській
та Полтавській областях)
AGENCE CONSULAIRE DE FRANCE
à Kharkiv

РЕЦЕНЗІЯ

на освітньо-професійну програму «Міжнародні відносини, суспільні комунікації та регіональні студії» за спеціальністю 291 «Міжнародні відносини, суспільні комунікації та регіональні студії» першого (бакалаврського) рівня вищої освіти у Харківському національному економічному університеті імені Семена Кузнеця

Освітньо-професійну програму (далі ОПП), що рецензується, розраховано на здобувачів вищої освіти у галузі знань 29 «Міжнародні відносини» за спеціальністю 291 «Міжнародні відносини, суспільні комунікації та регіональні студії» першого (бакалаврського) рівня. ОПП оновлено на підставі Стандарту вищої освіти (затверджено і введено в дію наказом Міністерства освіти і науки від 04.08.2020, № 1002), узагальнення вітчизняного та зарубіжного досвіду, аналізу ринку праці з урахуванням регіонального контексту, пропозицій роботодавців.

Необхідність підготовки спеціалістів даного напрямку в Харківському національному економічному університеті ім. Семена Кузнеця зумовлена розвитком економічних і політичних відносин України та, зокрема, Харківського регіону з багатьма країнами світу, в тому числі з Французькою республікою. Не виникає сумнівів, що підготовка висококваліфікованих спеціалістів у галузі міжнародних відносин сприятиме подальшій активізації різнобічних економічних, політичних, культурних та гуманітарних зв'язків між нашими країнами. Необхідність розвитку таких зв'язків зумовлюється також потребою уславлення в Україні гуманістичних та демократичних цінностей, які покладені в підґрунтя Європейського Союзу, незворотність прагнення до якого нещодавно було закріплено в Конституції України.

Аналіз структури, змісту та очікуваних результатів реалізації ОПП свідчить, що основними об'єктами вивчення є міжнародні відносини,

їх глобальний та регіональний контексти, світова політика, зовнішня політика держав, міждержавні об'єднання та міжнародні організації, міжнародні комунікації та трансформації, міжнародна безпека та міжнародні конфлікти, методологія досліджень міжнародних відносин та зовнішньої політики тощо. ОПП передбачає низку як обов'язкових, так і вибіркових навчальних дисциплін, що надає їй студентоцентрованого характеру, та конкретизується різними видами практик.

Метою освітньої програми є опанування здобувачами вищої освіти фахових компетентностей, до яких, зокрема, відносяться здатність аналізувати міжнародні процеси у різних контекстах, зокрема політичному, безпековому, правовому, економічному, суспільному, культурному та інформаційному; можливість оцінювати стан та напрями досліджень міжнародних відносин та світової політики у політичній, економічній, юридичній науках, у міждисциплінарних дослідженнях; спроможність аналізувати вплив світової економіки, міжнародного права та внутрішньої політики на структуру й динаміку міжнародних відносин та зовнішньої політики держав; усвідомлення національних інтересів України на міжнародній арені. Формування зазначених компетентностей дозволить випускникам програми розумітися на природі та динаміці міжнародної безпеки, особливостях її забезпечення на глобальному, регіональному та національному рівні, підходах до вирішення міжнародних та інтернаціоналізованих конфліктів; досягнути природу міжнародного співробітництва, характер взаємодії між міжнародним акторами, співвідношення державних, недержавних акторів у світовій політиці; аналізувати механізми та процеси забезпечення зовнішньої політики держав, взаємодії між зовнішньою та внутрішньою політикою тощо.

Заслуговує на увагу високий науковий рівень розробників ОПП, серед яких 2 професори, доктори філософських і політичних наук; 2 доценти, кандидати філософських та політичних наук, що має спричинити належний рівень професійної підготовки студентів бакалаврського рівня за спеціальністю «Міжнародні відносини, суспільні комунікації та регіональні студії».

Як висновок, маю зауважити, що рецензована ОПП характеризується високим науковим та методичним рівнем, ґрунтовністю проблематики, є

раціонально структурованою та відповідає інтересам як студентів, так і майбутніх їх роботодавців.

Почесний консул
Французької Республіки
у м. Харків



Сергій ПОЛТУЧИЙ

РЕЦЕНЗІЯ

на освітньо-професійну програму
«Міжнародні відносини, суспільні комунікації та регіональні студії»
за спеціальністю 291 «Міжнародні відносини, суспільні комунікації та регіональні
студії» першого (бакалаврського) рівня вищої освіти
Харківського національного економічного університету
імені Семена Кузнеця

Освітньо-професійна програма, що рецензується, характеризується фундаментальним системним підходом до підготовки фахівців в галузі міжнародних відносин, суспільних комунікацій та регіональних студій бакалаврського рівня вищої освіти. Відповідно програми предметна сфера міжнародних відносин наповнюється змістом за допомогою як обов'язкових, так і вибіркових навчальних дисциплін та конкретизується різними видами практик. Програма відповідає стандарту вищої освіти, що затверджений і введений в дію наказом Міністерства освіти і науки України № 1002 від 04.08.2020 р.

Актуальність розробки програми зумовлена великою суспільною потребою в фахівцях з цієї спеціальності. Реалізація програми з підготовки спеціалістів в галузі міжнародних відносин має велике значення для харківського регіону, який зараз активно диверсифікує систему своїх зовнішньополітичних, зовнішньоекономічних та культурно-гуманітарних зв'язків, у зв'язку з російською агресією проти України. Пріоритетність європейського вектору розвитку зовнішніх відносин вимагає посилення уваги до опанування майбутніми фахівцями європейських принципів та норм політичної та економічної діяльності, формування європейських морально-етичних цінностей, що нашло своє відбиття в даній програмі.

Зміст та структура програми свідчать, що її реалізація має надати майбутнім фахівцям можливість отримати потрібні знання та навички для здійснення професійної діяльності в сфері зовнішньої політики, міжнародного співробітництва та міжнародних відносин, та в подальшому посісти відповідні посади в органах державної влади і місцевого самоврядування, в міжнародних організаціях, у комерційних структурах, політичних партіях, громадських організаціях і засобах масової інформації, здійснювати педагогічну й науково-дослідницьку діяльність.

Доктор політичних наук, професор,
професор кафедри соціології, політології
та культурології Харківського національного
педагогічного університету імені Г. С. Сковороди,
депутат Харківської обласної ради,
Голова постійної комісії з питань
науки, освіти та духовності

КУЦ
Галина Михайлівна

Г. П. П. П. П. П.
свідчується

22.12.2020





У К Р А І Н А

ХАРКІВСЬКА МІСЬКА РАДА
ХАРКІВСЬКОЇ ОБЛАСТІ
ВИКОНАВЧИЙ КОМПЕТ



ДЕПАРТАМЕНТ ПО ВЗАЄМОДІЇ З
МІЖНАРОДНИМИ АГЕНЦІЯМИ ТА
ФІНАНСОВИМИ УСТАНОВАМИ

майдан Конституції, 7, м. Харків, 61200, тел. (057) 725-34-18, факс (057) 760-79-51
E-mail: dma@city.kharkov.ua сайт: www.city.kharkov.ua, код ЄДРПОУ 04059243

21.09.2020 № 134/0/653-20

Ректору Харківського національного
економічного університету ім. С.Кузнеця
проф. ПОНОМАРЕНКУ В.С.

Шановний Володимире Степановичу!

У відповідь на Ваш лист № 20/83-02-319 від 18.09.2020 надаємо рецензії на наступні освітньо-професійні програми:

«Міжнародний бізнес» спеціальності 292 «Міжнародні економічні відносини» за другим (магістерським) рівнем вищої освіти галузі знань 29 «Міжнародні відносини»;

«Міжнародні відносини» спеціальності 291 «Міжнародні відносини суспільні комунікації та регіональні студії» за другим (магістерським) рівнем вищої освіти галузі знань 29 «Міжнародні відносини»;

«Міжнародні відносини, суспільні комунікації та регіональні студії» спеціальності 291 «Міжнародні відносини, суспільні комунікації та регіональні студії» за першим (бакалаврським) рівнем вищої освіти галузі знань 29 «Міжнародні відносини».

Користуючись нагодою, хочу подякувати за співпрацю та висловити надію на її продовження у майбутньому.

Директор Департаменту
по взаємодії з міжнародними
агенціями та фінансовими установами

 О.О. ДЕМ'ЯНЕНКО

РЕЦЕНЗІЯ-ВІДГУК

на освітньо-професійну програму «Міжнародні відносини, суспільні комунікації та регіональні студії»
за спеціальністю 291 «Міжнародні відносини, суспільні комунікації та регіональні студії»
галузі знань 29 міжнародні відносини
за першим (бакалаврським) рівнем вищої освіти

Освітньо-професійна програма «Міжнародні відносини, суспільні комунікації та регіональні студії» розроблена та впроваджена робочою групою Харківського національного економічного університету імені Семена Кузнеця з урахуванням побажань і рекомендацій науковців і роботодавців.

Спираючись на результати опитувань роботодавців і виходячи з актуального стану міжнародних відносин, робоча група належним чином визначила завдання освітньої програми. Мета програми – підготувати фахівців, які володітимуть необхідними компетентностями та навичками для ефективного реагування на складні виклики у сфері міжнародних відносин.

Програма складена з урахуванням вимог Закону України «Про вищу освіту», і всі її формальні риси чітко прописані із зазначенням таких параметрів як рівень і ступінь вищої освіти, галузь знань, спеціальність тощо. Наведений ґрунтовний опис предметної області (об'єкт, цілі навчання, теоретичний зміст, методи). Програма складається з 240 кредитів і розрахована на термін навчання 3 роки та 10 місяців. Академічні дисципліни, зазначені в програмі, розподілені на базові та вибіркові (у циклах загальної та спеціальної підготовки). Наданий змістовний перелік компетентностей (інтегральні, загальні й спеціальні) та окреслені результати навчання, які умовно можна розподілити на такі групи: демонстрація знань та застосування вмінь і навичок. Загалом, програма зорієнтована на всебічний розвиток компетентностей студентів. Такі базові навчальні дисципліни як українська мова (за професійним спрямуванням), іноземна мова (за професійним спрямуванням), всесвітня історія, філософія, правознавство тощо допомагають сформувати й розвинути загальні компетентності.

У цілому, запропоновані програмою дисципліни у комплексі пропонують всебічне й комплексне уявлення про природу й характер міжнародних відносин. Дисциплін професійного спрямування забезпечують знання й вміння у царині глобальних процесів (країнознавство, суспільні комунікації, демографія та економічна політика тощо). Інші дисципліни забезпечують знання й необхідні компетентності щодо регіональних процесів (міжнародні

відносини у Північній та Південній Америці, міжнародні відносини в Азіатсько-Тихоокеанському регіоні, міжнародні відносини в Африці та на Близькому Сході, міжнародні відносини в Європі). Доречно підібрані дисципліни, які відповідають за формування теоретичних знань, наприклад, «Теорія міжнародних відносин» і «Міжнародні відносини та світова політика».

До недоліків можна віднести певну близькість за змістом деяких дисциплін (наприклад, «Політична економія» та «Світова економіка та міжнародні економічні відносини»), які доцільніше було б об'єднати в одну. Однак, це загалом не применшує загальну якість програми.

Таким чином, рецензовану освітньо-професійну програму можна рекомендувати до впровадження в освітній процес за спеціальністю 291 «Міжнародні відносини, суспільні комунікації та регіональні студії» за першим (бакалаврським) рівнем освіти.

Директор Департаменту
по взаємодії з міжнародними
агенціями та фінансовими установами
Харківської міської ради



О.О. ДЕМ'ЯНЕНКО

РЕЦЕНЗІЯ

на освітньо-професійну програму «Міжнародні відносини, суспільні комунікації та регіональні студії» за спеціальністю 291 «Міжнародні відносини, суспільні комунікації та регіональні студії» першого (бакалаврського) рівня вищої освіти у Харківському національному економічному університеті імені Семена Кузнеця

Освітньо-професійна програма (далі ОПП)у галузі знань 29 «Міжнародні відносини» за спеціальністю 291 «Міжнародні відносини, суспільні комунікації та регіональні студії» першого (бакалаврського) рівня, розроблена відомими харківськими фахівцями в галузі економічної та політичної науки в Харківському національному економічному університеті імені Семена Кузнеця на підставі Стандарту вищої освіти (затверджено і введено в дію наказом Міністерства освіти і науки від 04.08.2020, № 1002) та узагальнення вітчизняного та зарубіжного досвіду викладання аналогічних дисциплін, а також аналізу ринку праці з урахуванням регіонального контексту, справляє позитивне враження та має велику актуальність для Харківського регіону.

Внаслідок російської агресії проти України, підприємства Харківщини, традиційно налаштовані на зв'язки з Росією, вимушені були змінити вектор своєї зовнішньоекономічної та зовнішньополітичної діяльності на Європейський Союз. Зміна орієнтації вимагає суттєвого покращення підготовки здобувачів вищої освіти, котрі будуть мати право на працевлаштування в галузі міжнародно-політичного аналізу, міжнародних відносин і комунікацій, оскільки західноєвропейський контекст істотно відрізняється від пострадянського.

Окрім того конституційне закріплення в лютому 2019 року незворотності європейського та євроатлантичного курсу України вимагає посилення викладання суспільних дисциплін у частині формування європейських цінностей, що знайшло своє відбиття в ОПП, що рецензується.

У цілому можна констатувати високий науковий та методичний рівень даної програми, доцільність запропонованих нею нормативних та елективних курсів. У якості пропозиції щодо вдосконалення програми, я хочу запропонувати включити до неї курс політичної транзитології (галузі політичної науки, що зосереджується на дослідженні переходів до демократії). На мою думку, посилення уваги до проблеми демократизації сучасного світу позитивно сприятиме засвоєнню студентами сутності сучасного стану міжнародних відносин.

Голова Правління Фонду



Мірошник О.С.

РЕЦЕНЗІЯ

на освітньо-професійну програму «Міжнародні відносини, суспільні комунікації та регіональні студії» за спеціальністю 291 «Міжнародні відносини, суспільні комунікації та регіональні студії» першого (бакалаврського) рівня вищої освіти у Харківському національному економічному університеті імені Семена Кузнеця

Освітньо-професійну програму, що рецензується, розраховано на здобувачів вищої освіти у галузі знань 29 «Міжнародні відносини» за спеціальністю 291 «Міжнародні відносини, суспільні комунікації та регіональні студії» першого (бакалаврського) рівня. ОПП оновлено на підставі Стандарту вищої освіти (затверджено і введено в дію наказом Міністерства освіти і науки від 04.08.2020, № 1002), узагальнення вітчизняного та зарубіжного досвіду, аналізу ринку праці з урахуванням регіонального контексту, пропозицій роботодавців.

ОПП визначає структуру, зміст та очікувані результати навчання. До складу робочої групи освітньо-професійної програми входять фахівці з різних галузей наукового знання, що підкреслює її системний і міждисциплінарний характер. Відповідні наукові ступені та вчені звання (2 доктори наук, професори, 2 кандидати наук, зокрема – політичних, доценти) членів робочої групи мають бути запорукою професійного, фахового обґрунтування програми підготовки.

Актуальність самої програми підтверджується попитом ринку праці на фахівців міжнародно-політичного, міжнародно-аналітичного спрямування, що є відображенням сучасних світових і регіональних тенденцій. Процеси глобалізації впливають на всі сфери діяльності (міжнародні, економічні, політичні, культурні) окремої держави та її структурних компонентів (наприклад, регіональних, субнаціональних утворень). Регіони (області), міста, навіть окремі території стають у «дивному новому світі» автономними центрами сили, суб'єктами міжнародних стосунків, що змушує роботодавців (від приватних компаній, громадських організацій до органів місцевого самоврядування) звернути увагу на фахівців у галузі міжнародних комунікацій, міжнародно-політичного аналізу, міжнародних відносин у широкому сенсі. Харківський регіон із його сталими міжнародними зв'язками, величезним промисловим, культурним, науковим потенціалом, відчутною соціально-політичною значущістю унаочнює приклад «глобального світу», уособлює «нову шахівницю» неурядових гравців міжнародних відносин.

Аналіз освітньо-професійної програми «Міжнародні відносини, суспільні комунікації та регіональні студії» показує, що основними об'єктами вивчення є міжнародні відносини, світова політика, міжнародні об'єднання держав, глобальний та регіональний контексти міжнародних

відносин, зовнішня політика держав, міжнародні організації, міжнародні комунікації, міжнародна безпека та конфлікти, методологія міжнародно-політичних досліджень тощо. Предметна сфера міжнародних відносин наповнюється змістом за допомогою як обов'язкових, так і вибіркових навчальних дисциплін, конкретизується різними видами практик.

Загалом ОІП залишає позитивне враження своїм системним, фундаментальним висвітленням предметного поля спеціальності. Особисто мені бракує окремого освітнього компонента, пов'язаного з набуттям компетентностей у царині теоретичної та практичної дипломатії. Хоча, звісно, наявність вибіркової дисципліни «Дипломатичний протокол та етикет» є добрим контраргументом.

Як підсумок, підкреслимо, що програма є добре структурованою, ґрунтовною та відповідає очікуванням і здобувачів вищої освіти за спеціальністю «Міжнародні відносини, суспільні комунікації та регіональні студії» першого (бакалаврського) рівня, і численних стейкхолдерів.

Почесний консул
Республіки Вірменія
у м. Харків



Армен АСЛАНЯН